

POPIS

Styl „CITY CHIC“ pro mřížkový pohled ATENA TRIGON charakterizuje trojúhelníkový tvar buněk tvořící nevšední estetický systém. Vizualní hra trojúhelníků kde se z trojúhelníku stává šestihran nebo kosočtverec dodává pohledu dynamiku i souměrnost současně.

ŘEZY

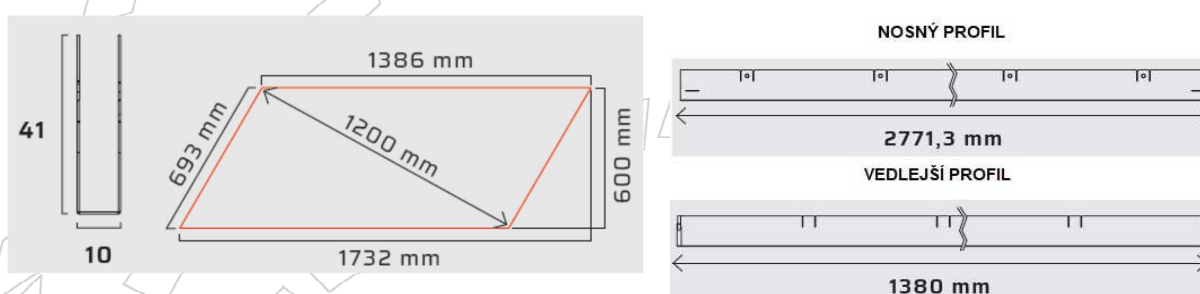

TECHNICKÉ ÚDAJE

ROZMĚRY

Profil	10 x 41 mm	Mřížkové kazety	693 x 1386 mm
Nosníky	2771,3 mm	Příčné profily	1380 mm
Rozměry oka v mm	120x120	150 x 150	200 x 200
Otevřená plocha	76,6%	81%	85,6%

OBVODOVÉ PROFILY

Profil „C“ 25x82x10 Stejný materiál a úprava jako mřížky

ZAVĚŠENÍ

Závěs Ø 2 mm s jednoduchou pružinou

BARVY / POVRCHY

Předbarvený hliník 5/10 mm, bílý – stříbrný, předbarvený dřevodekor



L07
PINO MEDIO



L13
QUERCIA
IRLANDESE



L17
OREGON 4



L14
MADERA
DEL BRASILE

VÁHA PODHLEDU

ROZMĚR	TRIGON
120x120	2,36 kg/m ²
150x150	2,90 kg/m ²
200x200	1,80 kg/m ²

CERTIFIKACE

ODOLNOST V OHYBU	MAX. ROZPĚTÍ OBLOUKU 1200 MM TŘÍDA 1 EN 13964
ODOLNOST PROTI KOROZI	PRODUKTY Z POZINKOVANÉ OCELI TŘÍDA C2 PRODUKTY Z PŘEDBARVENÉ POZINKOVANÉ OCELI TŘÍDA C3 PRODUKTY Z NÁSLEDNĚ BARVENÉ POZINKOVANÉ OCELI TŘÍDA C4 PRODUKTY Z BARVENÉHO HLINÍKU TŘÍDA C5
ODOLNOST PROTI VLHKOSTI (RH%)	PRODUKTY Z POZINKOVANÉ OCELI ≤ 90% PRODUKTY Z BARVENÉ POZINKOVANÉ OCELI >90% PRODUKTY Z INOX OCELI A HLINÍKU >90%
REAKCE NA OHEŇ UNI EN 13501-1	KONSTRUKCE, ZÁVĚSY A OBVODOVÉ PROFILY: TŘÍDA A1 HLADKÉ A DĚROVANÉ LAMELY S AKUSTICKOU TKANINOU PLUS: TŘÍDA A1 DĚROVANÉ LAMELY S AKUSTICKOU TKANINOU STANDARD - TŘÍDA A2s1d0
AKUSTIKA	INFORMACE V PŘÍRUČCE „AKUSTICKÉ VLASTNOSTI“
OMYVATELNOST, ČIŠTĚNÍ	VLAŽNÁ VODA, NEUTRÁLNÍ NEABRAZIVNÍ ČISTIČÍ PROSTŘEDKY
STABILITA BARVY	VE SHODĚ S PŘÍSLUŠNÝMI TECHNICKÝMI STANDARDY. NÁSTROJOVÁ ANALÝZA METODOU ΔE-CIELab . ISO 7724-2(3)
ODOLNOST LAKOVANÝCH PLOCH	TŘÍDA C EN 13964
ODOLNOST POZINKOVANÝCH PLOCH	TŘÍDA B EN 13964

UDRŽITELNOST

UVOLŇOVÁNÍ NEBEZPEČNÝCH LÁTEK*	ŽÁDNÉ CAM 2.4.1.3 EN13964
FORMALDEHYD*	TŘÍDA E1 CAM 2.3.5.5
DEMONTOVATELNOST*	OCEL/HLINÍK 100% RECYKLOVATELNÝ CAM 2.4.1.1
DEMOLICE A ODSTRANĚNÍ MATERIÁLU*	BEZPEČNÝ ODPAD V SOULADU CAM 2.5.1
OBSAH RECYKLÁTU*	VE SHODĚ S CAM 2.4.1.8
GREEN BUILDING	ODPOVÍDÁ POŽADAVKŮM LEED (BREEAM a ITACA)

- Údaje uvedené v souladu s požadavky standardu ISO 14021

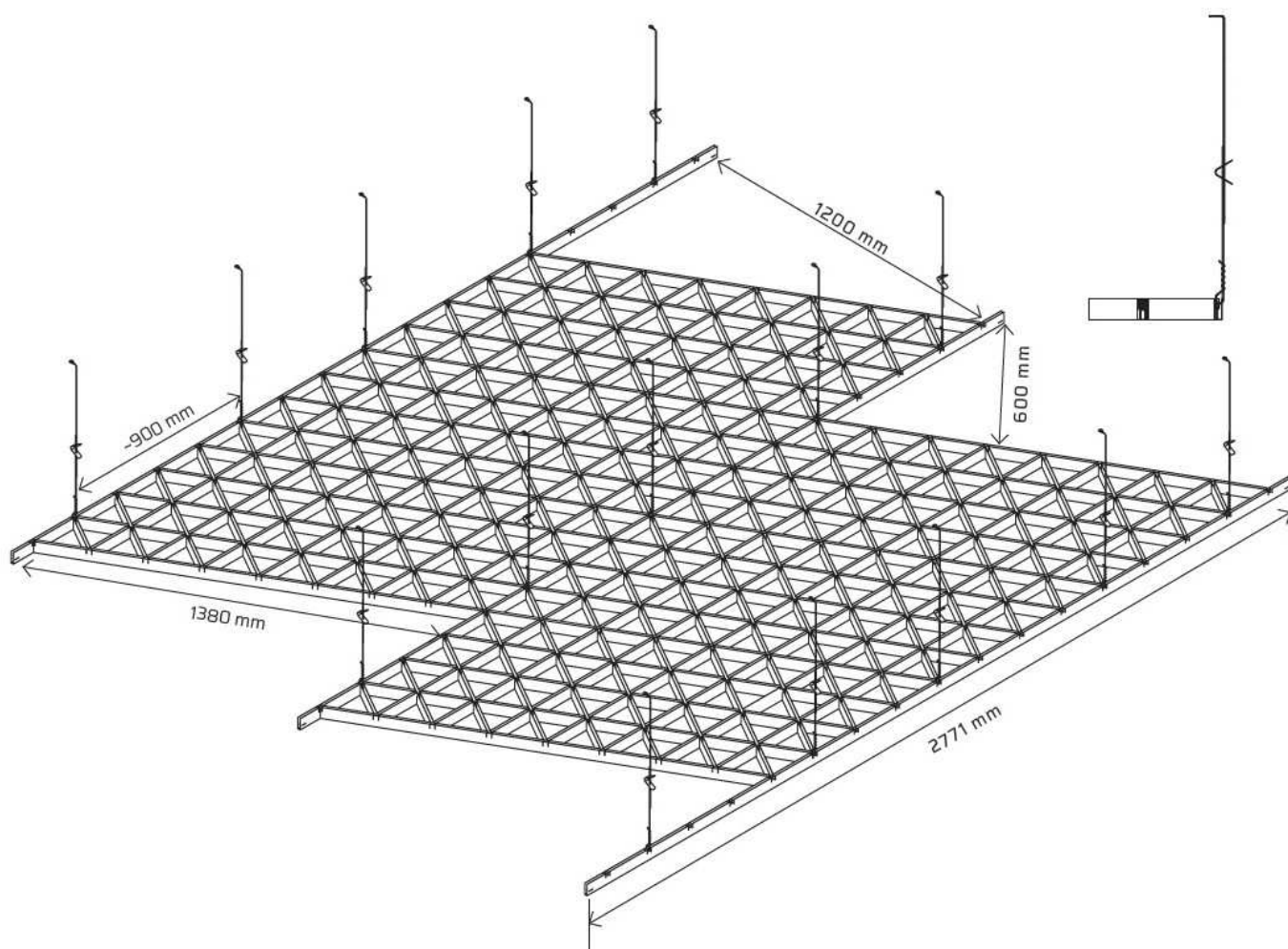

PROFIL "C"
 25x42x10 mm
 L=4000 mm

atena.cz

MOD.	ROZMĚR	POČET PRVKŮ NA JEDNU KAZETU			KS / M2		BM / M2
		VEDLEJŠÍ PROFIL	STŘEDNÍ PROFIL	HLAVNÍ PROFIL	PROFIL 2771,3 mm	PROFIL 1380 mm	
TRIGON	120x120	4	9	14	0,252	1,2	25
	150x150	3	7	11	0,252	1,2	20
	200x200	2	5	7	0,252	1,2	15

MONTÁŽNÍ NÁVOD MŘÍŽKY TRIGON

- VYZNAČIT LINKY OBVODOVÉHO PROFILU
- URČIT VÝŠKU STROPNÍHO PODHLEDU VODOVÁHOU A VYZNAČIT JI PROVÁZKEM

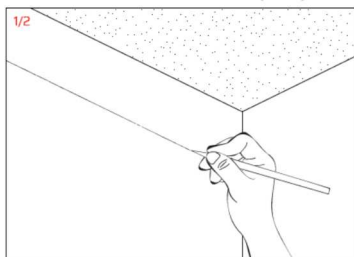

- INSTALOVAT OBVODOVÉ PROFILY POMOCÍ HŘEBÍKŮ, ŠROUBŮ ČI HMOŽDINEK VHODNÝCH PRO MATERIÁL STĚN
- PROVÉST ZAVĚŠENÍ NOSNÝCH PROFILŮ 2771 mm VE VZDÁLENOSTI 693 mm *

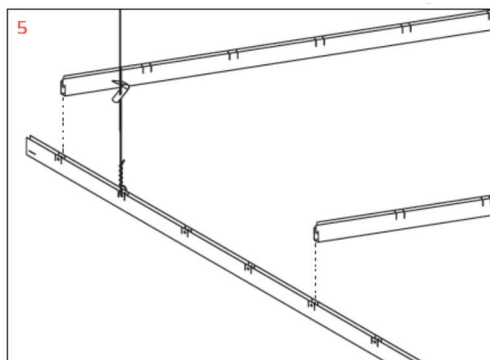
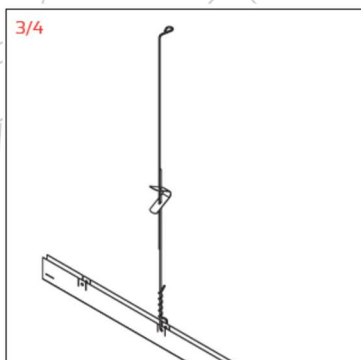

- DO ZAVĚŠENÝCH NOSNÝCH PROFILŮ OSADIT SEKUNDÁRNÍ PROFILY 693 mm
 - OSADIT SLOŽENÉ KAZETY DO NOSNÉ KONSTRUKCE
- * OVĚŘIT VZDÁLENOST V ZÁVISLOSTI NA ZATÍŽENÍ NA M² A SPECIFICKÝCH PODMÍNKÁCH

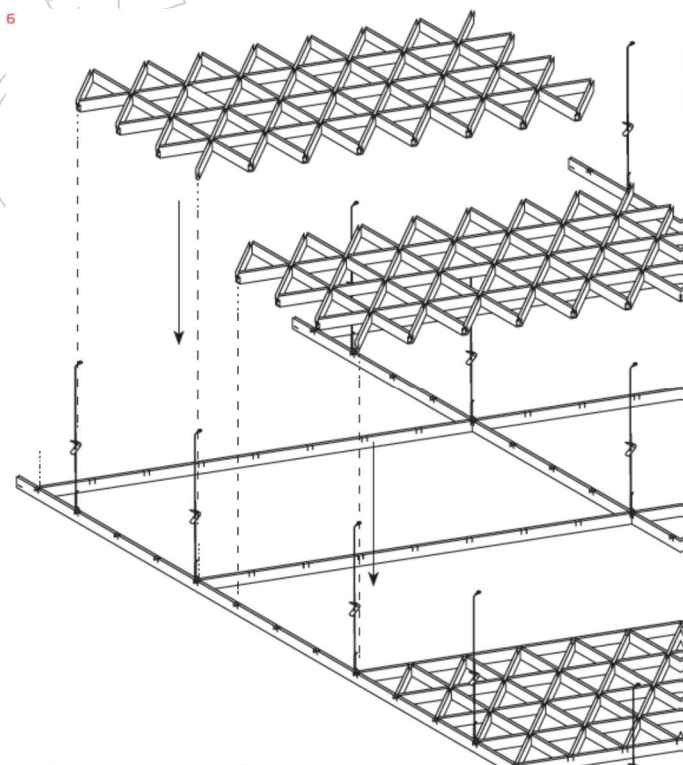

stena.cz

DETAIL KOMPLETNÍHO PODHLEDU

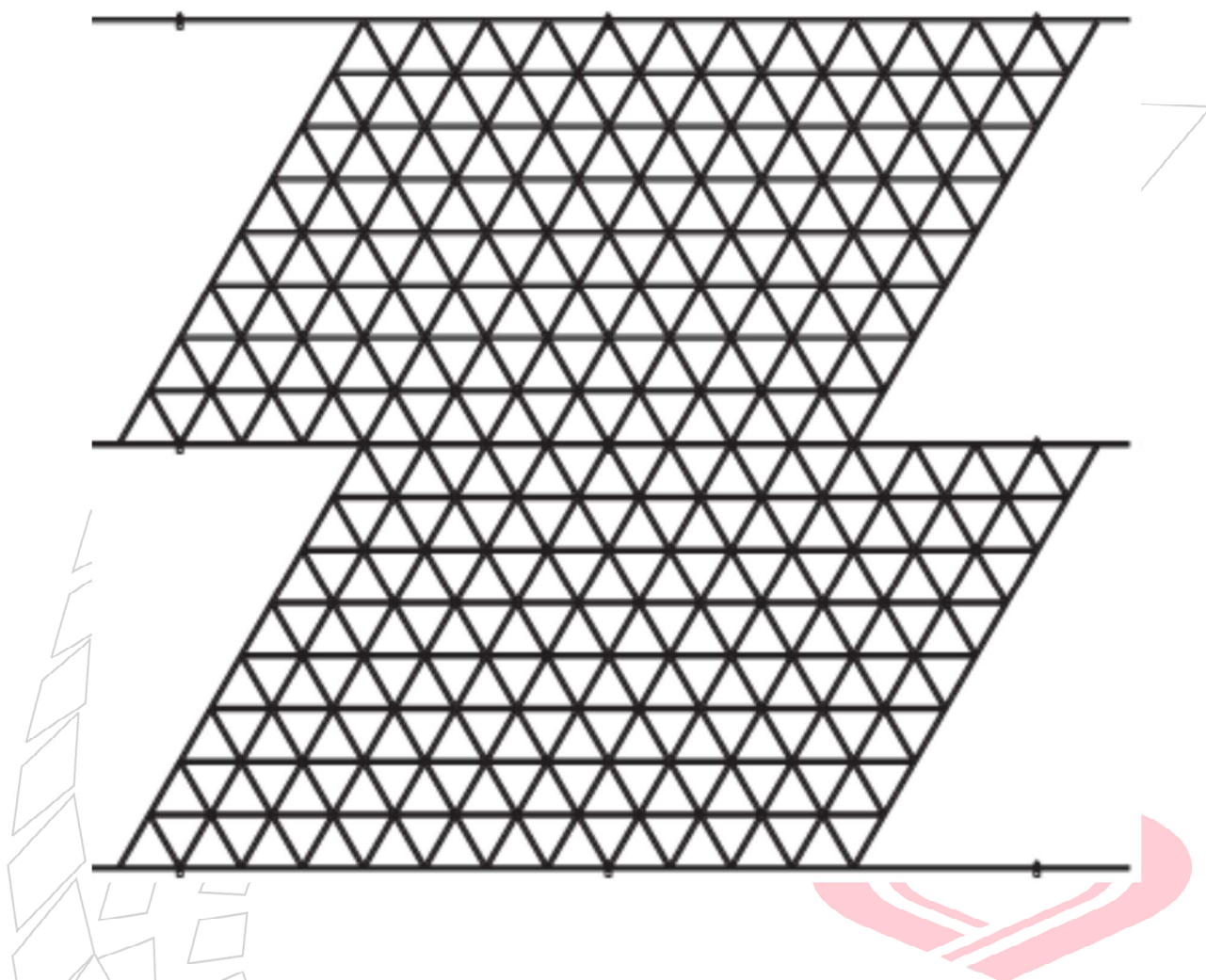

atena.cz

Veškeré rozměry jsou nominální a vyjádřeny v milimetrech.

Veškeré specifikace mohou podléhat změnám bez předchozího upozornění.

Pro více informací kontaktujte obchodní oddělení tel. + 420 417 537 777 nebo info@atena.cz

TECHNICKÁ SPECIFIKACE

Stropní podhled z předbarveného hliníku tloušťky 0,5 mm tvořený kazetami o rozměrech 693 x 1386 mm složených z prvků majících řez tvaru "U" o výšce 41 mm a základnu 10 mm. Křížením těchto prvků lze vytvářet trojúhelníková oka o rozměrech 120x120, 150x150 a 200x200.

Takto složené kazety se instalují na nosnou konstrukci tvořenou mřížkovými profily délky 2771,3 + 1380 mm, které umožňují docílit souvislého estetického efektu bez mezer mezi kazetami.

Nosná konstrukce se zavěšuje pomocí nastavitelných pozinkovaných ocelových závěsů Ø 2mm s ocelovou pružinou, obvodová část podhledu je tvořena obvodovými profily tvaru "C" 25x42x10 ze stejného materiálu a v úpravě jako podhled. Použití příslušných "adaptérů krabicového tvaru" umožňuje rovněž instalaci bodových světel.

ZPŮSOB USKLADNĚNÍ, ÚDRŽBA

Aby společnost Atena S.p.A. zajistila zákazníkovi řádnou realizaci stropního podhledu, musí být dodávané materiály udržovány v dobrém stavu od okamžiku nákupu až do instalace.

Materiál musí být skladován na uzavřeném, čistém a suchém místě, nikoli na přímém světle.

Společnost Atena S.p.A. chrání své výrobky obaly odolnými vůči běžné manipulaci, ale pochopitelně nikoli vůči otřesům nebo případné manipulaci, která by mohla poškodit obsah.

Z tohoto důvodu se doporučuje zacházet s obaly obezřetně. Ruční manipulaci je třeba provádět opatrně a v souladu s normami zajišťujícími bezpečnost práce. Při přepravě výrobků balených na paletách se doporučuje zvážit nutnost použití mechanického dopravního prostředku, aby se předešlo rizikům a poškozením vzniklým nevhodným způsobem přepravy.

Ačkoliv jsou čištění a údržba stropních podhledů Atena jednoduché, vyžadují každopádně pečlivost a pozornost. Kovový stropní podhled lze čistit neutrálními a neabrazivními čistícími prostředky. Údržba stropních podhledů běžně zahrnuje umístění, zarovnání nebo výměnu poškozených nebo rozbitých modulů (kazety, lamely, baffle nebo mřížky). Moduly mohou být rovněž odstraněny z důvodu oprav nebo údržby zařízení umístěných nad podhledem. Pro zajištění správného postupu musí údržbu provádět personál specializovaný a vyškolený/informovaný na základě technických listů o typu montáže/demontáže a o údržbě podhledu, což postupu zaručuje správné provedení. Použití nevhodných nástrojů může mít za následek poškození nosné konstrukce, což může časem vést ke snížené přilnavosti modulů a k jejich náhodnému uvolnění.

Veškerá údržba musí být prováděna v souladu s údaji v technickém listu nebo ve specifickém návodu a jakékoli poškození vzniklé následkem údržby je třeba bezodkladně nahlásit.

Každý pracovník údržby je povinen moduly pečlivě demontovat, provést údržbu a žádným způsobem nesmí zasahovat do nosné konstrukce, systému zavěšení či do spojovacích prvků. Po provedení údržby je nutno vrátit moduly na místo, zkontrolovat, aby byly správně zaháknuty či umístěny, pokud jsou položeny na viditelnou konstrukci a že je zachována jejich rovinnost. Případné nerovnosti mohou signalizovat nesprávné umístění modulů a musí být proto bezodkladně nahlášeny a prověřeny.

NORMY A ZÁRUKY

Společnost Atena S.p.A. přijala systém řízení kvality v souladu s normou UNI EN ISO 9001. Všechny stropní podhledy Atena jsou vyráběny pro vnitřní použití a splňují požadavky technických norem pro stavby NTC 2008, příslušného oběžníku, minimálních kritérií prostředí dle DM z 11. října 2017 CAM a specializovaných technických norem UNI EN 13964 a 14195.

Veškeré výrobky a komponenty jsou společností Atena S.p.A. dodávány s Prohlášením o vlastnostech CE v souladu s evropským nařízením pro stavební výrobky 305/2011. Vlastnosti uváděné v příslušných prohlášeních o vlastnostech jsou společností Atena S.p.A. garantovány v případě, že jsou stropní podhledy instalovány v podmínkách prostředí, pro něž byly projektovány a byly na nich prováděny běžné úkony doporučené údržby. Stropní podhledy ve své

specifikaci nekonstrukčních stavebních prvků musejí být dimenzovány za účelem zajištění dostatečné bezpečnosti při působení například otřesů budovy, s ohledem na seismickou aktivitu, vítr, tepelné dilatace či vlhkost atd., s ohledem na umístění a způsob využití budov a na technické charakteristiky projektu. Doporučuje se ověřit u technického oddělení Atena specifické podmínky prostředí v nichž bude výrobek používán, aby mohl být vybrán nejvhodnější materiál pro dané místo použití. V případě použití ve venkovním prostředí, nespádají stropní podhledy do působnosti harmonizované technické normy a nejsou tudíž podřízeny nařízení 305/2011. Řídí se každopádně normou NTC 2018 a podléhají bezpečnostním prověrkám civilních budov a musejí být dimenzovány specificky s ohledem na podmínky prostředí v místě použití, na konstrukční vlastnosti budovy a specifika projektu. Společnost Atena S.p.A. vyrobí požadované zboží na základě obdržené objednávky a na základě případných technických výkresů či přiložených projektů, bez ohledu na případné informace, doporučení, rady či názory, které si strany vymění v předšmluvní fázi průběhu jednání, čímž se společnost zříká jakékoli zodpovědnosti za požadavky, které nejsou součástí obdržené objednávky a případných technických výkresů či přiložených projektů.

Veškerá práva jsou vyhrazena a podléhají průmyslové ochraně. Úpravy vyobrazených výrobků, byť částečné, mohou být provedeny pouze s výslovným souhlasem společnosti Atena S.p.A. Veškeré uvedené údaje jsou ilustrativní a společnost Atena S.p.A. si vyhrazuje právo kdykoli provést úpravy, které bude považovat za vhodné v důsledku podnikových potřeb a výrobních postupů. Informace obsažené v tomto listě mají být považovány za aktualizované k datu jeho vystavení, nicméně následné změny a úpravy vlastností výrobku provedené po uvedeném datu mohou mít vliv na přesnost, je proto povinností uživatele ujistit se, že má k dispozici nejnovější verzi tohoto listu.

Záruka společnosti Atena S.p.A. coby výrobce pokrývá výrobní vady výrobků. Vyjma ustanovení případného zvláštního rozšíření záruky, má tato doba trvání v délce jednoho roku od dodání výrobku. Případné reklamace musí být oznámeny v souladu s prodejními podmínkami. Materiály tvořící podhledové systémy Atena byly navrženy výhradně pro dané použití, jakékoli jiné použití je považováno za nevhodné.

UDRŽITELNOST A BEZPEČNOST

Veškeré stropní podhledy Atena jsou tvořeny výrobky, které do prostředí neuvolňují škodlivé látky včetně formaldehydu. Nátěry a/nebo sublimace jsou prováděny pomocí látek neobsahujících těžké organické sloučeniny (COV/ VOC). Výrobky budou recyklovatelné a ve své komplexnosti vznikly použitím materiálů pocházejících z recyklačních procesů s obsahem recyklovaného materiálu vypočteným pro každý typ výrobku v souladu s CAM a s požadavky standardu ISO 14021. Systém stropního podhledu přispívá k získání propedeutických kreditů potřebných pro certifikaci projektování, konstrukce a udržitelné a efektivní správy budov v souladu s protokolem LEED a s protokoly BREEAM a ITACA pro příčné prvky.

atena.cz

UPEVNĚNÍ, KOTVENÍ

Atena dodává výlučně zavěšení a příslušenství jako šrouby, podložky a matky sloužící ke spojení dodaných prvků. Osvětlovací tělesa, příslušenství a jiná zařízení nesmějí systém podhledu zatížit, ale naopak musí být zavěšeny. Upevnění je třeba ověřit s ohledem na zatížení, vlastnosti kotevního povrchu a správnost instalace za účelem udržení stability systému podhledu.

Veškeré rozměry jsou nominální a uvedené v milimetrech.

Veškeré specifikace mohou podléhat změnám bez předchozího upozornění.

Pro více informací kontaktujte oddělení prodeje.